

Twin Brystpres - Siddende Bænkpres

Siddende bænkpres / Twin Brystpres maskinen træner brystmuskler/triceps.

Til 2 personer.

Areal behov inkl. sikkerhedsareal: **3,00 x 2,00 meter.**

Mål: L160 x B115 x H205 cm.

FS10010

1 stk 22.975,-

**Træk Til Bryst**

Super kvalitets Træk maskine. Her trænes den brede rygmuskel, teres muskel og biceps.

Til 2 person.

Areal behov inkl. sikkerhedsareal: **2,50 x 2,50 meter.**

Mål: L145 x B120 x H175 cm.

FS10020

1 stk 21.975,-

**Combi Twister**

Combi Twister maskinen træner den store sædemuskel, hoftedets muskler og de skrå mavemuskler.

Til 2 personer.

Areal behov inkl. sikkerhedsareal: **2,50 x 1,50 meter.**

Mål: L135 x B75 x H145 cm.

FS10041

1 stk 10.675,-

**Forskudt Barre**

Forskudte bærer træner hovedsagligt brystmuskler og triceps.

Til 2 personer.

Areal behov inkl. sikkerhedsareal: **2,50 x 1,50 meter.**

Mål: L175 x B65 x H150 cm.

FS10050

1 stk 9.975,-

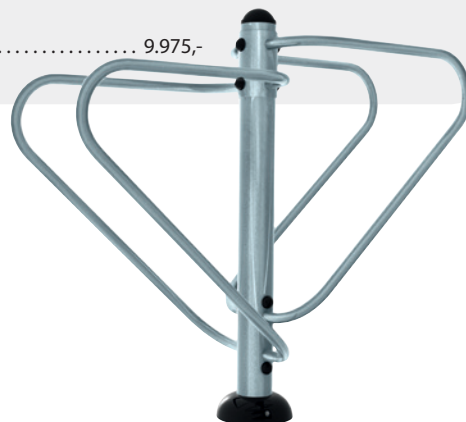
**Mavetræner vertikal**

Den vertikale mavetræner er til træning af mavemusklene.

Til 2 personer.

Areal behov inkl. sikkerhedsareal: **2,50 x 1,50 meter.**

Mål: L115 x B50 x H205 cm.

FS10060

1 stk 9.975,-

**Twin mavebænk horizontal**

På twin horizontal mavebænk kan to personer træne mavemusklene på samme tid.

Til 2 personer.

Areal behov inkl. sikkerhedsareal: **2,50 x 2,50 meter.**

Mål: L140 x B130 x H60 cm.

FS10090

1 stk 9.975,-

